

300VA ~ 5kVA Terminal type

Specifications

- Input voltage : AC220V
- Output voltage : AC220V
- Frequency : 50/60 Hz
- Capacity : 300VA ~ 5kVA
- Insulation resistance : 100MΩ 이상 / DC500V
- Dielectric withstand : AC3000V / 1min
- Oper, temperature : 0 ~ 50℃
- Oper, humidity : 30 ~ 95%

Terminal Type

MODEL	VA	DIMENSIONS (mm)								WEIGHT (kg)
		W	H	D	a	b	c	Ø	M	
WYNC22-300T	300	143	125	165	122	102	7	7 x 10	M3.5	7.9
WYNC22-500T	500	173	146	213	140	130	7	7 x 10	M3.5	13
WYNC22-1KT	1K	201	175	240	170	135	10	7 x 10	M4	20
WYNC22-1.5KT	1.5K	239	206	234	207	120	10	7 x 10	M4	28
WYNC22-2KT	2K	239	206	234	207	120	10	7 x 10	M4	35
WYNC22-3KT	3K	239	206	250	207	137	10	8 x 12	M4	40
WYNC22-5KT	5K	261	227	300	207	166	10	8 x 15	M6	54

※기타 : 주문예의함.(Option)

제품 주요 용도(Major applications)

- 반도체 제조 장비의 전원 공급용
- 정밀 계측기의 전원 공급용
- 의료기, 철도, 전산센터등의 주전원 공급용
- 교통망 신호 제어등의 전원 Line
- 노이즈 발생이 심한 전원 Line
- MICOM 제어기기, PLC, OA, FA 기기의 전원 공급용
- Supply power to the semiconductor manufacturing equipment.
- Supply power to precision meters
- Supply main power to medical devices, railroads and computer centre
- Power supply line for transportation network signal control.
- Power supply line producing high level of noise.
- Supply power to Micom controls and PLC, OA and FA equipment.

Connection Diagram

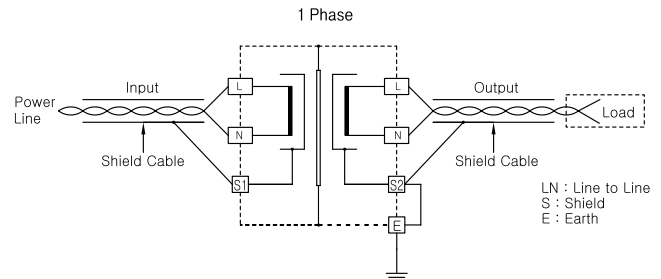

Dimension

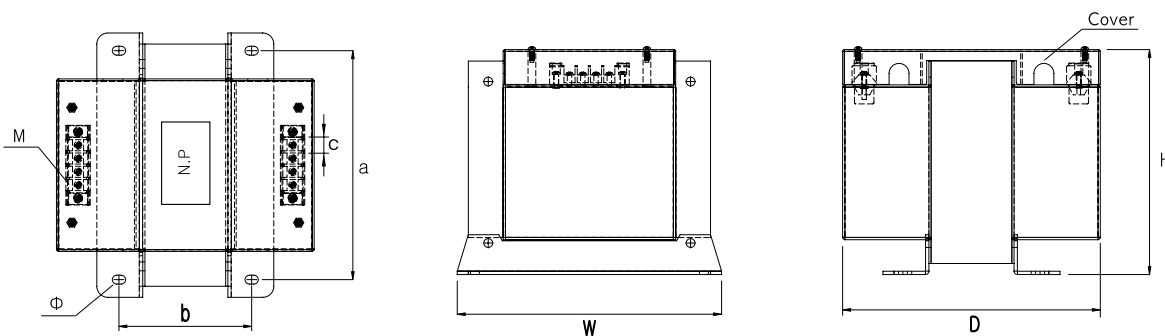

T R A N S = N C T 트랜스포머
 R E A C T O R 리액터
 S S R 무정전압릴레이
 T P R 전력조정기
 S M P S 스위칭파워
 N / F 노이즈필터
 H / F 하모닉필터
 S P D 서지보호기
 R E L A Y 보호계전기
 E L D = G F R 누전경보기
 Z C T 영상변류기
 M E T E R 판넬메타
 C T = V T 계기용변성기
 S H U N T = F A N 션트팬